



FIFe STANDARDS: Category 2

FIFe-STANDARDS: Kategorie 2

STANDARDS FIFe: Catégorie 2

Date of issue:
Erscheinungsdatum:
Date de parution:

01.01.2019

TABLE OF CONTENTS / INHALTSVERZEICHNIS / TABLE DES MATIÈRES

Diagrams of colour varieties / Diagramme der Farbvarietäten / Diagrammes des variétés de couleurs	3
Scale of points: Category 2 Punkteskala: Kategorie 2 Echelle des points: Catégorie 2	4
AMERICAN CURL LONGHAIR / SHORTHAIR AMERICAN CURL LANGHAAR / KURZHAAR AMERICAN CURL POILS LONGS / POILS COURTS ACL / ACS	5
ACL / ACS / LPL / LPS: Recognised colour variety groups ACL / ACS / LPL / LPS: Anerkannte Gruppen von Farbvarietäten ACL / ACS / LPL / LPS: Groupes de couleurs reconnues	10
LaPERM LONGHAIR/SHORTHAIR LaPERM LANGHAAR/KURZHAAR LaPERM POILS LONGS/POILS COURTS LPL/LPS	14
MAINE COON MCO.....	20
MCO / NFO / SIB / TUA: Recognised colour variety groups MCO / NFO / SIB / TUA: Anerkannte Gruppen von Farbvarietäten MCO / NFO / SIB / TUA: Groupes de couleurs reconnues	26
NORWEGIAN FOREST CAT NORWEGISCHE WALDKATZE CHAT DES BOIS NORVÉGIENS NFO	31
SIBERIAN SIBIRER SIBÉRIEN SIB	35
NEVA MASQUERADE NEM	35
NEM: Recognised colour variety groups NEM: Anerkannte Gruppen von Farbvarietäten NEM: Groupes de couleurs reconnues	40
TURKISH ANGORA TÜRKISCH ANGORA ANGORA TURC TUA.....	42

This document consists of 45 pages in total.
Dieses Dokument besteht aus insgesamt 45 Seiten.
Ce document contient 45 pages.

DIAGRAMS OF COLOUR VARIETIES
DIAGRAMME DER FARBVARIETÄTEN
DIAGRAMMES DES VARIÉTÉS DE COULEURS

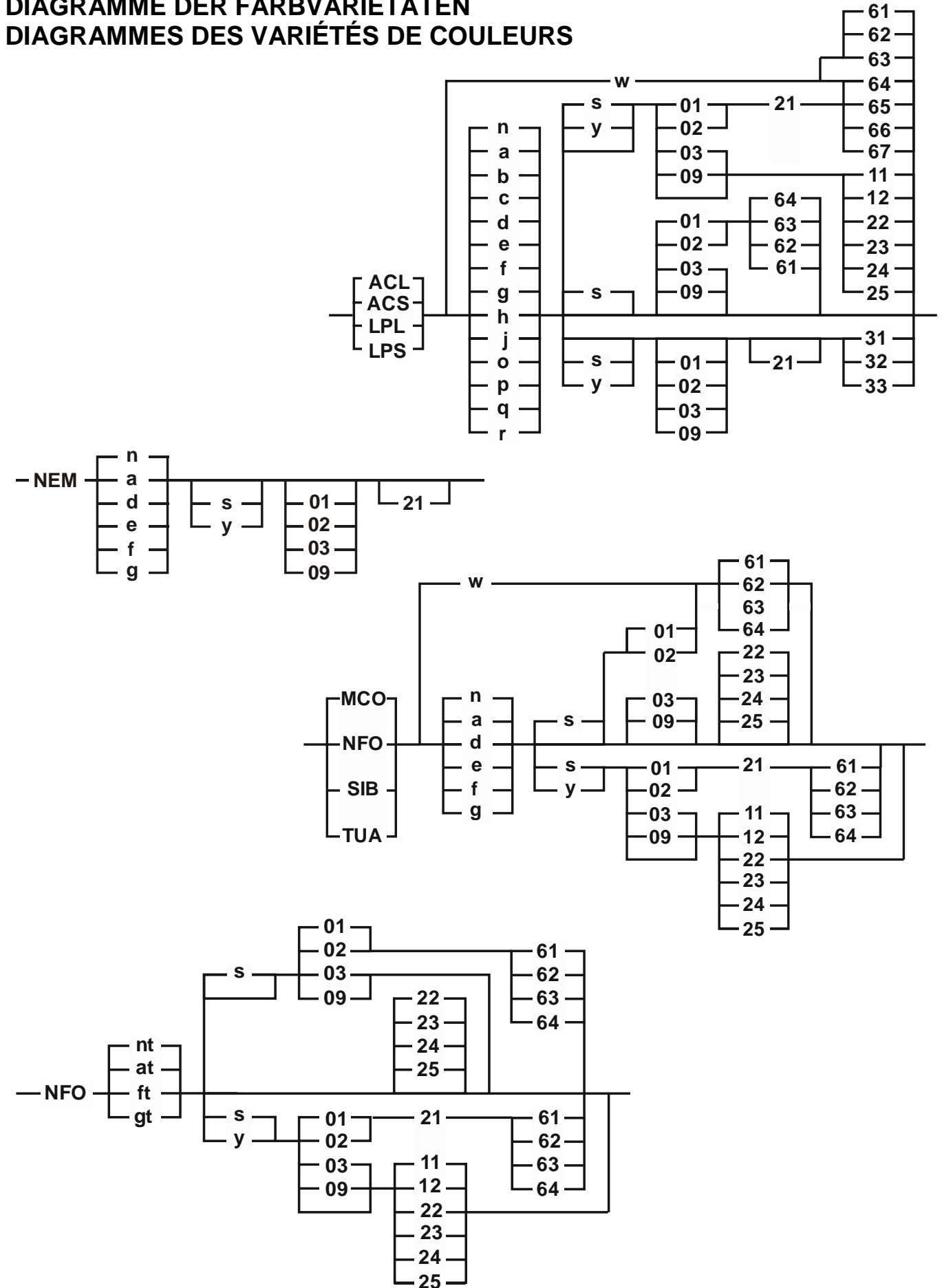

SCALES OF POINTS: Category 2
PUNKTESKALEN: Kategorie 2
ÉCHELLE DES POINTS: Catégorie 2

		ACL/ ACS	LPL/ LPS	MCO	NFO	SIB/ NEM	TUA
Head/ Kopf/ Tête	Shape/ Form/ Forme	15	15	25	20	25	25
	Muzzle/Schnautze/ Museau	5					
Ears/ Ohren/ Oreilles		20	10	10	10	10	10
	Curling/ Courbure	10					
Eyes/ Augen/ Yeux		Shape+placement Form+Stellung Forme+placement 5	10	Shape+placement Form+Stellung Forme+placement 5	Shape+expression Form+Ausdruck Forme+expression 5	Shape+colour Form+Farbe Forme+couleur 10	Shape+placement Form+Stellung Forme+placement 5
Body/ Körper/ Corps		15	10	25	25	20	25
Legs/ Beine/ Membres		5	10				
Tail/ Schwanz/ Queue		5	10	10	10	5	10
Coat/ Fell/ Fourrure	Quality, Texture/ Qualität, Textur/ Qualité, Texture	10	20	10	20	20	15
	Length/ Länge/ Longueur		10	5			
	Colour/Pattern/ Farbe/Zeichnung/ Couleur/Dessin	5		5	5	5	5
Condition/ Kondition		5	5	5	5	5	5

AMERICAN CURL LONGHAIR / SHORTHAIR
 AMERICAN CURL LANGHAAR / KURZHAAR
 AMERICAN CURL POILS LONGS / POILS COURTS

ACL / ACS

Rec. / Anerk. 2003

General/ Allgemein/ Généralités	Appearance/ Gesamteindruck/ Apparence	The distinct feature of the American Curl is their attractive, uniquely curled ears. Curls are well balanced, moderately muscled, svelte rather than massive in built. They are alert, active, with gentle, even dispositions.	Das wesentliche Merkmal der American Curl sind ihre attraktiven, einzigartig aufgebogenen Ohren. Curls sind gut ausgewogen, haben mittelstarke Muskulatur, sind eher schlank als massiv gebaut. Sie sind aufmerksam, aktiv, mit sanftem, ausgeglichenerm Wesen.	La particularité de cette race est la forme attractive et caractéristique de ses oreilles bouclées (comme enroulées à l'envers). Les Curls sont bien proportionnés, modérément musclés, de structure plus élégante que massive. Ils sont éveillés, actifs, gentils et de bonne composition.
	Size/ Größe/ Taille	Medium	Mittelgroß	Moyenne
Head/ Kopf/ Tête	Shape/ Form/ Forme	Modified wedge without flat planes, moderately longer than wide, smooth transitions.	Modifizierte Keilform ohne flache Stellen, mäßig länger als breit, fließende Übergänge	De forme cunéiforme modifiée, légèrement plus longue que large, sans surface plane mais aux courbes douces .
	Size/ Größe/ Taille	Medium in proportion to body	Mittelgroß, in Proportion zum Körper	Moyenne, proportionnée au corps
	Muzzle/ Schnauze/ Museau	Rounded with gentle transitions, no pronounced whisker break	Gerundet mit sanften Übergängen, kein ausgeprägter Pinch ('whisker break')	Arrondi, aux contours doux, sans cassure au niveau des moustaches.
	Chin/ Kinn/ Menton	Firm, in line with the nose and the upper lip	Kräftig, in einer Linie mit der Nasenspitze und den Oberlippen	Ferme, aligné avec le nez et la lèvre supérieure.
	Profile/ Profil/ Profil	Nose is moderate in length and straight, a slight rise from the bottom of the eyes to the forehead, a gentle curve to the top of the head, flowing into the neck, without a break	Nase mit moderater Länge und gerade, leichter Anstieg vom unteren Augenrand bis zur Stirn, Oberkopf mit sanfter Kurve, die sich bis zum Nacken ohne Unterbrechung verlängert.	Nez de longueur moyenne et droit, légère pente de la base des yeux jusqu'au front prolongée par une courbe douce jusqu'en haut du crâne, descendant vers le cou, sans cassure

Ears/ Ohren/ Oreilles	Shape/ Form/ Forme	Wide at the base and open, curving back in a smooth arc when viewed from the front and the rear. Tips are rounded and flexible. Furnishings are desirable.	Weit am Ansatz und offen, in sanftem Bogen nach hinten gebogen, wenn man sie von vorne und von hinten betrachtet. Spitzen gerundet und biegsam. Behaarung wünschenswert.	Larges à la base et ouvertes, vu de face ou de l'arrière courbées vers l'arrière en un arc doux. Bouts arrondis et flexibles. La présence de poils à l'intérieur des oreilles est souhaitable.
	Degree/ Krümmung/ Degré de courbure	Minimum 90 degree arc of curl, not to exceed 180 degrees. Firm cartilage from the base of the ear to at least 1/3 of height	Bogen mit einer Krümmung von mindestens 90 Grad, die Krümmung darf jedoch nicht mehr als 180 Grad sein. Fester Knorpelrand, der an der Basis beginnt und mindestens bis zu 1/3 der Höhe reicht.	Le degré de courbure vers l'arrière atteint au minimum 90° mais n'excède jamais 180°. Le cartilage de la base des oreilles est ferme sur au moins 1/3 de leur hauteur.
	Size/ Größe/ Taille	Moderately large	Angemessen groß	Modérément grandes
	Placement/ Platzierung/ Emplacement	Erect, set equally on the top and the side of the head	Aufrecht, gleichmäßig gewachsen oben auf der Seite des Kopfes platziert	Dressées, placées a mi distance entre le sommet et les côtés de la tête
Eyes/ Augen/ Yeux	Shape/ Form/ Forme	Moderately large, walnut, upper line oval and lower line round, set on a slight angle between the base of the ear and the tip of the nose one eye-width apart	Mäßig groß, walnussförmig, oben oval und unten rund, in leichtem Winkel zwischen dem Ansatz der Ohren und der Nasenspitze im Abstand einer Augenbreite gesetzt	Modérément grands, en forme de noix, la ligne supérieure est ovale, la ligne inférieure arrondie. Placés légèrement en biais entre la base de l'oreille et le bout du nez. Espacés d'environ la largeur d'un œil
	Colour/ Farbe/ Couleur	Clear, brilliant, no relation to the coat colour except in Siamese pointed colour varieties, where blue eyes are required	Klar, glänzend, in keiner Relation zur Fellfarbe, mit Ausnahme der siampointed Farbvarietäten, bei denen die Augen blau sein müssen	Uniforme, vive, sans relation avec la couleur de la robe. A l'exception des variétés siamois pointed, où les yeux doivent être bleus.
Neck/ Hals/ Cou		Graceful	Anmutig	Gracieux
Body/ Körper/ Corps	Torso shape/ Form des Torsos/ forme du torse	Medium in size. Length one and-a-half times the height at the shoulders, medium depth of chest and flank.	Mittelgroß. 1 ½ Mal so lang wie die Schulterhöhe, mittelmäßige Brust- und Flankentiefe.	De taille moyenne, sa longueur atteint une fois et demi la hauteur du garrot, la poitrine et les flancs sont modérément profonds

	Musculature/ Muskulatur/ Musculature		Moderate in strength and tone, flexible		Mittlere Stärke und mittlerer Tonus, geschmeidig		Modérément forte et tonique, souple.	
Legs/ Beine/ Membres			Medium long in proportion to the body, set straight when viewed from the front or the rear, medium boning.		Mittellang, in Proportion zum Körper, von vorne und von hinten gesehen, sind sie gerade, mittelstarker Knochenbau.		De longueur moyenne, proportionnés au corps, Bien droits de face comme de dos, ossature moyenne.	
	Paws/ Pfoten/ Pattes		Medium in size and rounded		Mittelgroß und gerundet		Moyennes et arrondies	
Tail/ Schwanz/ Queue		ACL	Flexible, wide at base, tapering, equal to body length	Coat: full and plumed	Biegsam, breit am Ansatz, sich verjüngend, gleich lang wie der Körper	Fell: voll und federbuschenartig	Souple, large à la base, effilée, égale à la longueur du corps	La queue est bien fournie, en forme de plume
		ACS		Coat: same length as body coat		Fell: dieselbe Länge wie das Fell am Körper		Les poils de la queue sont de même longueur que ceux du corps.
Coat/ Fell/ Robe	Texture/ Textur/ Texture	ACL	Semi-long, fine, silky, laying flat. Minimal undercoat		Halblang, fein, seidig, flach anliegend. Ein Minimum an Unterwolle.		Mi-longue, fine, soyeuse, couchée avec peu de sous poils	
		ACS	Short, soft, silky, laying flat, resilient without a plush dense feel. Minimal undercoat.		Kurz, weich, seidig, flach anliegend, geschmeidig, ohne sich wie ein dichter Plüsch anzufühlen. Ein Minimum an Unterwolle.		Courte, douce, soyeuse, couchée, résiliente, sans sensation de densité pelucheuse. Avec peu de sous poils	
	Colour/ Farbe/ Couleur		All colour varieties and patterns are permitted. For the colour varieties refer to the table below.		Alle Farbvarietäten und Muster sind erlaubt. Zu den Farbvarietäten siehe unten angeführte Tabelle.		Toutes les variétés de couleur sont permises. Pour les variétés de couleur se référer au tableau ci-dessous.	
Remarks/ Anmerkun- gen/ Remarques			When Curls are alert with ears swiveled toward the front, lines following the curves of the ears through the tips should point to the center of the base of the skull.		Wenn Curls wachsam die Ohren nach vorne drehen, sollten sich die Linien, wenn man der Kurve der Ohren folgt und durch die Ohrspitzen eine Linie zieht, in der Mitte der Schädelbasis treffen.		Lorsque les Curls sont éveillés et que leurs oreilles pointent vers l'avant, les lignes qui prolongent la courbure des oreilles doivent se rejoindre au centre de la base du crâne.	

Faults/ Fehler/ Fautes	Head/ Kopf// Tête		Siamese type	Siamtyp	type siamois
	Nose/ Nase/ Nez		deep nose break	tiefer 'Break' in der Nase	avec une cassure profonde
	Eyes/ Augen/ Yeux		small	kleine	petits
	Ears/ Ohren/ Oreilles		<ul style="list-style-type: none"> • low set • abrupt change of direction without a smooth curve • pinch, horizontal or vertical crimp • interior surface which appears corrugated 	<ul style="list-style-type: none"> • tief gesetzt • abrupte Änderung der Richtung, ohne eine sanfte Kurve zu ergeben • gekniffen, horizontale oder vertikale Quetschfalte • eine Innenseite, die gerippt erscheint 	<ul style="list-style-type: none"> • placées bas • changement brusque de direction, sans courbe douce • pincement, plis horizontaux ou verticaux • Surface intérieure paraissant ridée.
	Body/ Körper/ Corps		<ul style="list-style-type: none"> • tubular or cobby • excessive size 	<ul style="list-style-type: none"> • röhrenförmig oder gedrungen • übermäßige Größe 	<ul style="list-style-type: none"> • tubulaire ou cobby • dimension excessive
	Coat/ Fell/ Fourrure	ACL	<ul style="list-style-type: none"> • heavy undercoat • heavy ruff • coarse or cottony texture 	<ul style="list-style-type: none"> • dichtes Unterfell • starke Halskrause • grobe oder weiche Textur 	<ul style="list-style-type: none"> • trop de sous poil • une collerette importante • texture rêche ou cotonneuse
ACS		<ul style="list-style-type: none"> • heavy undercoat • coarse texture • dense or plush coat 	<ul style="list-style-type: none"> • dichtes Unterfell • grobe Textur • dichtes oder plüschartiges Fell 	<ul style="list-style-type: none"> • trop de sous poil • texture rêche • fourrure dense ou pelucheuse 	
Faults precluding the certificate/ Fehler, die das Zertifikat ausschließen/ Fautes qui excluent le certificat	Ears/ Ohren/ Oreilles		<ul style="list-style-type: none"> • extreme curl in adults where the tip of the ear touches the back of the ear or the head • straight or severely mismatched ears • thick or calcified ears • lack of firm cartilage in the base of the ear 	<ul style="list-style-type: none"> • extrem gekrümmt bei Erwachsenen, sodass die Ohrspitzen die Hinterseite der Ohren oder den Schädel berühren • gerade Ohren oder starke Missbildung der Ohren • dicke oder verkalkte Ohren • Fehlen des festen Knorpels am Ohransatz 	<ul style="list-style-type: none"> • Une courbure extrême chez un chat adulte, où le bout de l'oreille touche l'arrière de l'oreille ou la tête. • droites ou très disymétriques • épaisses à la base ou calcifiées • absence de cartilage ferme à la base de l'oreille

SCALE OF POINTS / PUNKTESKALA / ÉCHELLE DES POINTS

TOTAL				Points/Punkte 100	
Head/ Kopf/ Tête	shape, size, profile, chin	Form, Größe, Profil, Kinn	forme, taille, profil, menton	15	20
	muzzle	Schnauze	museau	5	
Ears/ Ohren/ Oreilles	degree of curl	Krümmungsgrad des Bogens	degré de courbure	10	30
	shape and size, furnishing	Form und Größe, Behaarung	forme et taille, présence de poils	10	
	placement	Platzierung	placement	10	
Eyes/ Augen/ Yeux	shape and size	Form und Größe	forme et taille	5	
Body/ Körper/ Corps	shape, size, bone structure	Form, Größe, Knochenbau	forme, taille, ossature	5	25
	torso, neck	Torso, Hals	torse, cou	10	
	legs, feet	Beine, Pfoten	membres, pattes	5	
	tail	Schwanz	queue	5	
Coat/ Fell/ Fourrure	quality and texture	Qualität und Textur	qualité et texture	10	
	colour / pattern	Farbe / Zeichnung	couleur / dessin	5	
Condition/ Kondition/				5	

**RECOGNISED COLOUR VARIETY GROUPS/
ANERKANNTE GRUPPEN VON FARBVARIETÄTEN/
GROUPES DE COULEURS RECONNUES**

ACL/ACS / LPL/LPS

Remarks/ Anmerkungen/ Remarques	American Curl Longhair, American Curl Shorthair, LaPerm Longhair and LaPerm Shorthair are judged in one of the following colour variety groups; i.e. in each colour variety group a certificate can be awarded.	American Curl Langhaar, American Curl Kurzhaar, LaPerm Langhaar und LaPerm Kurzhaar werden in einer der folgenden Gruppen von Farbvarietäten gerichtet; i.e. in jeder dieser Gruppe von Farbvarietäten kann ein Zertifikat vergeben werden.	American Curl Poils Longs, American Curl Poils Courts, LaPerm Poils Longs et LaPerm Poils Courts sont jugés dans les groupes de couleurs suivants, pour chaque groupe de couleurs un certificat peut être délivré.
--	---	---	--

COLOUR / FARBE / COULEUR

EMS-Code

GROUP/GRUPPE/GROUPE I:

Black/Blue/Chocolate/Lilac/Cinnamon/Fawn

ACL/ACS/LPL/LPS n/a/b/c/o/p

Schwarz/Blau/Chocolate/Lila/Cinnamon/Fawn

Noir/Bleu/Chocolat/Lilas/Cannelle/Faon

GROUP/GRUPPE/GROUPE II:

Black/Blue/Chocolate/Lilac/Cinnamon/Fawn with WHITE

ACL/ACS/LPL/LPS n/a/b/c/o/p 01/02 61/62/63/64

Schwarz/Blau/Chocolate/Lila/Cinnamon/Fawn mit WEISS

ACL/ACS/LPL/LPS n/a/b/c/o/p 03/09

Noir/Bleu/Chocolat/Lilas/Cannelle/Faon et BLANC

GROUP/GRUPPE/GROUPE III:

Black/Blue/Chocolate/Lilac/Cinnamon/Fawn AGOUTI

ACL/ACS/LPL/LPS n/a/b/c/o/p 22/23/24/25

Schwarz/Blau/Chocolate/Lila/Cinnamon/Fawn AGOUTI

Noir/Bleu/Chocolat/Lilas/Cannelle/Faon AGOUTI

Black/Blue/Chocolate/Lilac/Cinnamon/Fawn GOLDEN	ACL/ACS/LPL/LPS n/a/b/c/o/p y 11/12/22/23/24/25
Schwarz/Blau/Chocolate/Lila/Cinnamon/Fawn GOLDEN	
Noir/Bleu/Chocolat/Lilas/Cannelle/Faon GOLDEN	
GROUP/GRUPPE/GROUPE IV:	
Black/Blue/Chocolate/Lilac/Cinnamon/Fawn AGOUTI with WHITE	ACL/ACS/LPL/LPS n/a/b/c/o/p 01/02 21 61/62/63/64
Schwarz/Blau/Chocolate/Lila/Cinnamon/Fawn AGOUTI mit WEISS	ACL/ACS/LPL/LPS n/a/b/c/o/p 03/09 22/23/24/25
Noir/Bleu/Chocolat/Lilas/Cannelle/Faon AGOUTI et BLANC	
Black/Blue/Chocolate/Lilac/Cinnamon/Fawn GOLDEN with WHITE	ACL/ACS/LPL/LPS n/a/b/c/o/p y 01/02 21 61/62/63/64
Schwarz/Blau/Chocolate/Lila/Cinnamon/Fawn GOLDEN mit WEISS	ACL/ACS/LPL/LPS n/a/b/c/o/p y 03/09 11/12/22/23/24/25
Noir/Bleu/Chocolat/Lilas/Cannelle/Faon GOLDEN et BLANC	
GROUP/GRUPPE/GROUPE V:	
Red/Cream/Tortie SOLID/AGOUTI	ACL/ACS/LPL/LPS d/e/f/g/h/j/q/r
Rot/Creme/Schildpatt EINFARBIG/AGOUTI	ACL/ACS/LPL/LPS d/e/f/g/h/j/q/r 22/23/24/25
Roux/Crème/Écaille UNICOLORE/AGOUTI	
Red/Cream/Tortie GOLDEN	ACL/ACS/LPL/LPS d/e/f/g/h/j/q/r y 11/12/22/23/24/25
Rot/Creme/Schildpatt GOLDEN	
Roux/Crème/Écaille GOLDEN	
GROUP/GRUPPE/GROUPE VI:	
Red/Cream/Tortie SOLID/AGOUTI with WHITE	ACL/ACS/LPL/LPS d/e/f/g/h/j/q/r 01/02 61/62/63/64
Rot/Creme/Schildpatt EINFARBIG/AGOUTI mit WEISS	ACL/ACS/LPL/LPS d/e/f/g/h/j/q/r 01/02 21 61/62/63/64
Roux/Crème/Écaille UNICOLORE/AGOUTI et BLANC	ACL/ACS/LPL/LPS d/e/f/g/h/j/q/r 03/09
	ACL/ACS/LPL/LPS d/e/f/g/h/j/q/r 03/09 22/23/24/25

Red/Cream/Tortie GOLDEN with WHITE	ACL/ACS/LPL/LPS d/e/f/g/h/j/q/r y 01/02 /21 61/62/63/64
Rot/Creme/Schildpatt GOLDEN mit WEISS	ACL/ACS/LPL/LPS d/e/f/g/h/j/q/r y 03/09 11/12/22/23/24/25
Roux/Crème/Écaille GOLDEN et BLANC	
GROUP/GRUPPE/GROUPE VII:	
Black/Blue/Chocolate/Lilac/Red/Cream/Cinnamon/Fawn SMOKE/ SILVER AGOUTI	ACL/ACS/LPL/LPS n/a/b/c/d/e/o/p s
Schwarz/Blau/Chocolate/Lila/Rot/Creme/Cinnamon/Fawn SMOKE/ SILBER AGOUTI	ACL/ACS/LPL/LPS n/a/b/c/d/e/o/p s 11/12/22/23/24/25
Noir/Bleu/Chocolat/Lilas/Roux/Crème/Cannelle/Faon SMOKE/ SILVER AGOUTI	
Tortie SMOKE/ SILVER AGOUTI	ACL/ACS/LPL/LPS f/g/h/j/q/r s
Schildpatt SMOKE/ SILBER AGOUTI	ACL/ACS/LPL/LPS f/g/h/j/q/r s 11/12/22/23/24/25
Écaille SMOKE/ SILVER AGOUTI	
GROUP/GRUPPE/GROUPE VIII:	
Black/Blue/Chocolate/Lilac/Red/Cream/Cinnamon/Fawn SMOKE/ SILVER AGOUTI with WHITE	ACL/ACS/LPL/LPS n/a/b/c/d/e/o/p s 01/02 61/62/63/64
Schwarz/Blau/Chocolate/Lila/Rot/Creme/Cinnamon/Fawn SMOKE/ SILBER AGOUTI mit WEISS	ACL/ACS/LPL/LPS n/a/b/c/d/e/o/p s 01/02 21 61/62/63/64
Noir/Bleu/Chocolat/Lilas/Roux/Crème/Cannelle/Faon SMOKE/ SILVER AGOUTI et BLANC	ACL/ACS/LPL/LPS n/a/b/c/d/e/o/p s 03/09
	ACL/ACS/LPL/LPS n/a/b/c/d/e/o/p s 03/09 11/12/22/23/24/25
Tortie SMOKE/ SILVER AGOUTI with WHITE	ACL/ACS/LPL/LPS f/g/h/j/q/r s 01/02 61/62/63/64
Schildpatt SMOKE/ SILBER AGOUTI mit WEISS	ACL/ACS/LPL/LPS f/g/h/j/q/r s 01/02 21 61/62/63/64
Écaille SMOKE/ SILVER AGOUTI et BLANC	ACL/ACS/LPL/LPS f/g/h/j/q/r s 03/09
	ACL/ACS/LPL/LPS f/g/h/j/q/r s 03/09 11/12/22/23/24/25

GROUP/GRUPPE/GROUPE IX:**WHITE/WEISS/BLANC****ACL/ACS/LPL/LPS w 61/62/63/64/65/66/67****GROUP/GRUPPE/GROUPE X:****POINTED****ACL/ACS/LPL/LPS n/a/b/c/d/e/f/g/h/j/o/p/q/r 31/32/33****TABBY POINTED****ACL/ACS/LPL/LPS n/a/b/c/d/e/f/g/h/j/o/p/q/r 21 31/32/33****SMOKE POINTED****ACL/ACS/LPL/LPS n/a/b/c/d/e/f/g/h/j/o/p/q/r s 31/32/33****SILVER TABBY POINTED****ACL/ACS/LPL/LPS n/a/b/c/d/e/f/g/h/j/o/p/q/r s 21 31/32/33****GOLDEN TABBY POINTED****ACL/ACS/LPL/LPS n/a/b/c/d/e/f/g/h/j/o/p/q/r y 21 31/32/33****GROUP/GRUPPE/GROUPE XI:****POINTED with WHITE / mit WEISS / et BLANC****ACL/ACS/LPL/LPS n/a/b/c/d/e/f/g/h/j/o/p/q/r 01/02/03/09 31/32/33****TABBY POINTED with WHITE / mit WEISS / et BLANC****ACL/ACS/LPL/LPS n/a/b/c/d/e/f/g/h/j/o/p/q/r 01/02/03/09 21 31/32/33****SMOKE POINTED with WHITE / mit WEISS / et BLANC****ACL/ACS/LPL/LPS n/a/b/c/d/e/f/g/h/j/o/p/q/r s 01/02/03/09 31/32/33****SILVER TABBY POINTED with WHITE / mit WEISS / et BLANC****ACL/ACS/LPL/LPS n/a/b/c/d/e/f/g/h/j/o/p/q/r s 01/02/03/09 21 31/32/33****GOLDEN TABBY POINTED with WHITE / mit WEISS / et BLANC****ACL/ACS/LPL/LPS n/a/b/c/d/e/f/g/h/j/o/p/q/r y 01/02/03/09 21 31/32/33**

LaPERM LONGHAIR/SHORTHAIR
LaPERM LANGHAAR/KURZHAAR
LaPERM POILS LONGS/POILS COURTS

LPL/LPS

Rec. / Anerk. 2015

General / Allgemein / Généralités		<p>The LaPerm is a breed originated from a natural mutation giving a curly coat in both longhaired (LPL) and shorthaired (LPS) cats. It is a medium sized cat of moderate type. All parts of the body are in harmony with the size of the cat. The cat is alert and seems to be walking tall on its legs.</p> <p>The breed needs 2 to 3 years to fully develop/mature.</p>	<p>Die LaPerm ist eine Rasse, entstanden aus einer natürlichen Mutation, mit einem lockigen Fell in Langhaar (LPL) und in Kurzhaar (LPS). Mittelgroß mit gemäßigtem Typ. Alle Körperteile sind in harmonischer Proportion zur Größe der Katze. Die Katze ist aufmerksam und scheint auf hohen Beinen zu laufen. Die Rasse braucht 2 bis 3 Jahre um ausgewachsen zu sein.</p>	<p>Le LaPerm est une race issue d'une mutation naturelle avec une fourrure frisée en poils longs (LPL) et en poils courts (LPS). Il s'agit d'un chat de taille moyenne de type modéré. Toutes les parties du corps sont en harmonie avec la taille du chat. Le chat a une expression alerte et semble marcher haut sur ses membres. La race atteint la maturité après 2-3 années.</p>
Head / Kopf / Tête	Shape, Size / Form, Größe / Forme, Taille	<p>A modified wedge, slightly rounded with gentle contours. Slightly longer than broad. There is a gender difference regarding head type - males generally have significantly broader heads which changes the proportions, making the head appear shorter.</p>	<p>Ein modifizierter Keil, leicht abgerundet mit weichen Konturen. Etwas länger als breit. Je nach Geschlecht ist der Kopf unterschiedlich. Kater haben im allgemeinen einen wesentlich breiteren Kopf als Kätzinnen, so daß er durch die veränderten Proportionen kürzer aussieht.</p>	<p>Cunéiforme modifiée, légèrement arrondie aux contours adoucis. Légèrement plus longue que large. Il y a une différence entre les sexes concernant le type de tête – les mâles ont généralement des têtes beaucoup plus larges, changeant les proportions et offrant l'apparence d'une tête plus courte.</p>
	Forehead, Top / Stirn, Schädel / Front, Crâne	<p>Forehead should be a (almost) flat plane to the top of the head.</p>	<p>Die Stirn sollte zum Schädel hin in einer (fast) ebenen Fläche zulaufen.</p>	<p>Le front doit être une surface (presque) plate jusqu'au crâne de la tête.</p>
	Profile, Nose / Profil, Nase / Profil, Nez	<p>Straight, broad nose of medium length. In profile shows a slight indentation, but without a stop.</p>	<p>Gerade, breite Nase von mittlerer Länge, zeigt im Profil eine leichte Einbuchtung, jedoch ohne Stop.</p>	<p>Droit, nez large de longueur moyenne. De profil légèrement incurvé, mais sans stop.</p>

	Cheeks / Wangen / Joues	High cheek bones with gentle contours following the wedge shape. Fuller cheeks are allowed in mature males.	Hohe Backenknochen mit sanften Konturen folgen der Keilform. Vollere Wangen sind bei erwachsenen Katern erlaubt.	Pommettes placées hautes avec des contours doux suivant la forme du coin. Des joues plus fortes sont acceptées chez les mâles adultes.	
	Muzzle, Jaws / Schnauze, Kiefer / Museau, Mâchoire	Slightly broad muzzle in proportion to wedge, with rounded contours.	Eine im Verhältnis zum Keil etwas breite Schnauze mit abgerundeten Konturen.	Un museau un peu large par rapport à la tête cunéiforme avec contours arrondis.	
	Chin / Kinn / Menton	Firm, in line with the tip of the nose.	Stark, in einer Linie mit der Nasenspitze.	Fort, aligné avec le bout du nez.	
	Whiskers / Schnurrhaare / Moustaches	Long flexible whiskers. May be curled, wavy or straight. Short or broken whiskers are allowed in kittens. Whisker pads should appear full and rounded.	Die langen, flexiblen Schnurrhaare können gekräuselt, gewellt oder gerade sein. Kurze oder gebrochene Schnurrhaare sind bei Jungtieren erlaubt. Schnurrhaarkissen müssen voll und abgerundet erscheinen.	Des moustaches longues et flexibles. Peuvent être frisées, ondulées ou raides. Des moustaches courtes ou cassées sont acceptées chez les chatons. Les babines doivent apparaître pleines et arrondies.	
	Ears / Ohren / Oreilles	Size / Größe / Taille	Medium to large	Mittelgroß bis groß	Moyennes à grandes
		Shape / Form / Forme	Wide at base with slightly rounded tips. Full furnishing and lynx tipping is preferred on LPL but not required on LPS.	Breit an der Basis, an der Spitze leicht abgerundet. Volle Innenohrbehaarung mit Luchsbüschemeln wird bei der LPL bevorzugt, jedoch nicht bei der LPS.	Larges à la base et les extrémités légèrement arrondies. Des plumets ainsi que des poils dans les oreilles sont préférés chez le LPL mais pas exigés chez le LPS.
		Placement / Platzierung / Emplacement	Continuing the modified wedge of the head.	Den modifizierten Keil des Kopfes fortsetzend.	En prolongation du cunéiforme modifié de la tête.
	Eyes / Augen / Yeux	Size / Größe / Taille	Fairly large and expressive.	Ziemlich groß und ausdrucksvoll.	Assez grands et expressives.
		Shape / Form / Forme	Almond in shape.	Mandelförmig	En forme d'amande
		Placement / Platzierung / Emplacement	Set well apart and slightly slanted towards the base of ear.	Gut auseinander und leicht schräg zum Ohransatz gesetzt.	Placées bien séparées et légèrement en biais vers la base de l'oreille.
	Colour / Farbe / Couleur	All eye colours permitted, regardless of coat colour.	Alle Augenfarben sind erlaubt, unabhängig von der Fellfarbe.	Toutes les couleurs sont permises quelle que soit la couleur de la fourrure.	

Body / Körper / Corps	Size / Größe / Taille		Medium	Mittelgroß	Moyenne
	Shape / Form / Forme		A moderately elegant body. Hips are slightly higher than shoulders. Balanced and in proportion.	Ein mäßig eleganter Körper. Die Hüften sind etwas höher als die Schultern. Ausgewogen und mit guten Proportionen.	Un corps modérément élégant. Les hanches sont légèrement plus hautes que les épaules. Équilibrées et proportionnées.
	Musculature, Bone structure / Muskulatur, Knochenbau / Musculature, Ossature		Medium bone structure and well muscled.	Mittelstarker Knochenbau und gute Muskulatur.	Ossature moyenne et bien musclée.
	Neck / Nacken / Nuque		Carried erect, medium long, in proportion to the body.	Aufrecht getragen, mittellang, in guter Proportion zum Körper.	Portée haute, de longueur moyenne, en proportion avec le corps.
	Torso, Chest / Torso, Brust / Torse, Poitrine		Medium in size. Length about one and half times the height at the shoulders. Medium depth of chest and flanks.	Mittlere Größe. Ca. anderthalbmal so lang wie die Schulterhöhe. Mittlere Tiefe der Brust und Flanken.	Taille moyenne. Longueur d'environ 1.5 fois la hauteur des épaules. Poitrine et flancs de profondeur moyenne.
	Legs / Beine / Membres		Medium long to match body length. Medium bone structure.	Mittellang, der Körperlänge entsprechend. Mittelfeiner Knochenbau.	De longueur moyenne, correspondant à la longueur du corps. Ossature moyenne.
	Paws / Pfoten / Pattes		Rounded	Abgerundet	Arrondies
	Tail / Schwanz / Queue /	Length / Länge / Longueur	At least as long as to the shoulders, preferably to the neck.	Wenigstens so lang bis zu den Schultern, vorzugsweise bis zum Nacken.	Atteignant au moins les épaules, de préférence jusqu'au cou.
		Shape / Form / Forme	Tapering from base to tip.	Spitz zulaufend vom Ansatz bis zur Spitze.	S'effilant de la base vers la pointe.
		Furnishing / Behaarung / Pilosité	LPL: plumed with curly hair.	LPL: wie ein Federbusch; mit lockigem Fell.	LPL : panache de poils frisés.
LPS: covered in curly hair. Looks like a bottle brush.	LPS: bedeckt mit lockigem Fell. Sieht aus wie eine Flaschenbürste.		LPS : couverts de poils frisés. A l'aspect d'un goupillon.		

Coat / Fell / Fourrure	Length / Länge / Longueur	LPL	Semi-long	Mittellang	Mi-longue
		LPS	Short	Kurz	Courte
Quality, Texture / Qualität, Textur / Qualité, Texture			<p>Curls and waves all over. The coat should be loose and bouncy - a coat you can run your fingers through to the skin. It is springy, light and airy enough to part with a breath. Tightest curls in the ruff and the base of the ears, which contain all hair layers. A mixture of softness and a hint of wirehair.</p> <p>The softness of the coat may vary among individuals and gender. Characteristic for the breed is the non seasonal moulting, which can be general or partial, leaving the cat with temporarily sparse coat or bald patches.</p> <p>Sparse coat is allowed in kittens.</p>	<p>Überall lockig und gewellt. Das Fell sollte locker und federnd sein - ein Fell, bei dem man seine Finger leicht bis auf die Haut durchs Fell ziehen kann. Das Fell ist elastisch, leicht und luftig, so dass man es auseinander pusten kann. Die festesten Locken sind in der Halskrause und am Ansatz der Ohren, welche alle Haarschichten zeigen. Weiche Haare und eine Spur von Drahthaaren sind miteinander vermischt.</p> <p>Die Weichheit des Felles kann je nach Katze und Geschlecht variieren. Charakteristisch für die Rasse ist, daß der Fellwechsel nicht an eine Jahreszeit gebunden ist. Dieser kann allgemein oder partiell sein, und die Katze kann dadurch zeitweise ein dünnes Fell oder kahle Stellen haben.</p> <p>Dünnes Fell ist bei Jungtieren erlaubt.</p>	<p>Frisures et ondulations sur tout le corps. La fourrure doit être détachée et élastique - une fourrure dans laquelle il est possible d'y glisser les doigts jusqu'à la peau. Elle est suffisamment souple, légère et aérée, qu'elle s'écarte en soufflant dessus. Les frises les plus fortes se situent sur l'arrière-train et à la base des oreilles, qui contient toutes les couches de poils. Un mélange de douceur et une touche de frisure.</p> <p>La douceur du poil peut varier selon les individus et les sexes. La caractéristique de la race est la mue non-saisonnière. Elle peut être complète ou partielle, laissant temporairement le chat avec une fourrure clairsemée ou avec des zones dénudées.</p> <p>La fourrure clairsemée est acceptée chez les chatons.</p>
		LPL	The coat has an almost unkempt appearance.	Das Fell wirkt zottelig und fast ungepflegt.	L'apparence d'un poil pratiquement peu soigné.
		LPS	The texture may be harder than on longhairs.	Die Textur kann härter sein als bei den Langhaar.	La texture peut être plus dure que chez les poils longs.
		Colour / Farbe / Couleur	All colour varieties are permitted.	Alle Farbvarietäten sind erlaubt.	Toutes les variétés de couleurs sont permises.
Pattern / Muster / Dessin	All patterns are permitted.	Alle Muster sind erlaubt.	Tous les dessins sont permis.		

Faults precluding certificate/ Fehler die das Zertifikat ausschließen/ Défauts excluant le certificat	Bald patches and/or too sparse coat in mature cats.	Kahle Stellen und/oder allzu dünnes Fell bei erwachsenen Katzen	Des zones dénudées et/ou une fourrure trop clairsemée chez les chats adultes
Faults leading to disqualification/ Fehler die zur Disqualifikation führen/ Défauts entraînant la disqualification	Cobby and short type. Siamese or oriental type.	Runder und kurzer Typ. Siam- oder orientalischer Typ.	Type court et cobby. Type oriental ou siamois.

SCALE OF POINTS / PUNKTESKALA / ÉCHELLE DES POINTS

Total				Points / Punkte 100	
Head/ Kopf/ Tête	Size, shape, forehead, profile, cheeks, muzzle, jaws, chin, whiskers	Größe, Form, Stirn, Profil, Wangen, Schnauze, Kiefer, Kinn, Schnurrhaare	Taille, forme, front, profile, joues, museau, mâchoire, menton, moustaches	15	35
	Ears	Ohren	Oreilles	10	
	Eyes	Augen	Yeux	10	
Body/ Körper/ Corps	Size, shape, musculature, neck, torso	Größe, Form, Muskulatur, Nacken, Torso	Taille, forme, musculature, nuque, torse	10	30
	Legs and paws	Beine und Pfoten	Membres et pattes	10	
	Tail	Schwanz	Queue	10	
Coat/ Fell/ Fourrure	Length	Länge	Longueur	10	30
	Texture, curls and waves	Textur, Locken und Wellen	Texture, frisures et ondulations	20	
Condition/ Kondition				5	

RECOGNISED VARIETIES
ANERKANNTTE VARIETÄTEN
VARIÉTÉS RECONNUES

	For colour varieties refer to ACL/ACS/LPL/LPS.	Zu den Farbvarietäten siehe ACL/ACS/LPL/LPS.	Se référer au tableau commun ACL/ACS/LPL/LPS.
	Straighthair long- and shorthair varieties (LPL/LPS x * 84): no certificate; only for registration – permitted for breeding.	Glatthaarige Lang- und Kurzhaar Varietäten (LPL/LPS x * 84) kein Zertifikat; nur zur Registrierung – Zucht erlaubt.	Variétés à poils raides longs et courts (LPL/LPS x * 84) pas de certificat ; seulement pour enregistrement – élevage permis.

MAINE COON

MCO

Rec. / Anerk. 1982

	The Maine Coon is a natural breed of amiable character that traces its origin to the working cat found on the farms of Northeast America.	Die Maine Coon ist eine natürliche Rasse mit liebenswürdigem Charakter, die ihren Ursprung in den "working cats" der Farmen von Nordost-Amerika hat.	Le Maine Coon est une race naturelle, au caractère agréable. Les fermiers d'Amérique du Nord Est les ont utilisés pour leurs capacités de chasseur.
--	---	--	---

General/ Allgemein/ Généralités	Appearance/ Gesamtein- druck/ Apparence	The breed of the Maine Coon is large framed with a square outline of the head, large ears, broad chest, solid bone structure, a long, hard muscled, rectangular body and a long flowing tail. Good muscle tone and density give the cat the appearance of power and robustness.	Die Rasse der Maine Coon ist großformatig, mit kantigem Kopfumriss und großen Ohren, breitem Brustkorb, starkem Knochenbau, einem langen hart bemuskelten rechteckigen Körper und einem langen wehenden Schwanz. Gute Muskelspannung und Festigkeit geben der Katze einen Ausdruck von Kraft und Robustheit.	Le Maine Coon est un grand chat aux contours de tête anguleux avec de grandes oreilles. Le poitrine est large. L'ossature est solide, le corps est long et rectangulaire, très musclé, la queue est longue et flottante. La fermeté et la densité des muscles donnent à ce chat une apparence de puissance et de robustesse.
	Size/ Größe/ Taille	Large	Groß	Grand
Head/ Kopf/ Tête	Shape/ Form/ Forme	Medium in size; square outline. Profile with a gentle concave slope.	Mittlere Größe; kantiger Kopfumriss. Profil mit einer sanften konkaven Neigung.	De taille moyenne, au contour carré. Le profil présente une légère courbe concave.
	Forehead/ Stirn/ Front	Gently curved	Sanft gebogen	Légèrement courbe.
	Cheeks/ Wangen/ Joues	Cheekbones high and prominent	Wangenknochen hochstehend und hervorgehoben	Pommettes hautes et proéminentes.
	Face/Nose/ Muzzle/ Gesicht/Nase/ Schnauze/ Face/Nez/ Museau	Face and nose of medium length with a square outline of the muzzle. Distinct transition can be felt between muzzle and cheekbones.	Gesicht und Nase von mittlerer Länge mit einem kantigen Umriss der Schnauze. Ein deutlicher Übergang zwischen Schnauze und Wangenknochen ist fühlbar.	Face et nez de longueur moyenne, contour du museau carré. On peut sentir une transition nette entre le museau et les pommettes.

	Chin/ Kinn/ Menton	Firm , in vertical alignment with nose and upperlip	Fest, in senkrechter Linie mit Nase und Oberlippe	Ferme, forme une ligne verticale avec la lèvre supérieure et le nez.
Ears/ Ohren/ Oreilles	Shape/ Form/ Forme	Large, wide at the base. Moderately pointed. Lynx-tufts are desirable. Tufts of hair in the ears extend beyond outer edges of ears.	Groß, breit am Ansatz. Mäßig spitz zulaufend. Luchs-Pinselchen sind erwünscht. Haarbüschel in den Ohren ragen über den äußeren Ohrenrand hinaus.	Grandes, larges à la base, modérément pointues. Des plumets sont souhaités. Des touffes de poils intérieurs dépassent du bord extérieur des oreilles.
	Placement/ Platzierung/ Placement	Set high on head with a very slight outward tilt. Ears should be placed one ear's width apart. The width extends slightly in older cats. Lower base set just slightly further back than upper base.	Hoch am Kopf stehend mit einer ganz leichten, nach außen gerichteten Neigung. Der Ohrenabstand sollte eine Ohrbreite sein. Der Abstand wird bei älteren Katzen etwas größer. Der untere Ansatz ist etwas weiter als der obere Ansatz nach hinten versetzt.	Placées hautes sur la tête avec une très légère courbe vers l'extérieur. La distance entre les oreilles devrait être de la largeur d'une oreille. Cette distance s'agrandit quand les chats prennent de l'âge. La base inférieure de l'oreille est placée légèrement en arrière par rapport à la base supérieure.
Eyes/ Augen/ Yeux	Shape/ Form/ Forme	Large and widely set. Slightly oval, but not almond shaped, appear round when wide open. Set slightly slanted towards the outer base of the ear.	Groß und weit auseinanderstehend. Leicht oval, aber nicht mandelförmig, erscheinen rund, wenn sie weit offen sind. Leicht schräg in Richtung äußerem Ohransatz gesetzt.	Grands et bien écartés. Légèrement ovales, mais pas en forme d'amande. Paraissent ronds quand ils sont bien ouverts. Placés légèrement en oblique vers la base extérieure de l'oreille.
	Colour/ Farbe/ Couleur	Any colour is permitted. There is no relationship between eye- and coat colour. Clear eye colour is desirable.	Jede Farbe ist erlaubt. Es gibt keine Verbindung zwischen Augen- und Fellfarbe. Klare Augenfarbe ist wünschenswert.	Toutes les couleurs sont acceptées. Il n'y a pas de relation entre la couleur des yeux et celle de la fourrure. On préférera une couleur bien nette.
Neck/ Hals/ Cou		Males have a very strong muscled neck.	Kater haben einen sehr stark muskulösen Hals.	Les mâles ont un cou très fort et musclé.

Body/ Körper/ Corps	Structure/ Struktur/ Structure	The body should be long, substantial bone structure. Hard muscled, powerful, broad-chested. Large framed, all parts of the body in proportion to create a rectangular appearance.	Der Körper sollte lang sein, starker Knochenbau. Mit harter Muskulatur, kraftvoll, breiter Brustkorb. Großformatig, der Körper sollte mit allen Körperteilen im Gleichgewicht sein, um ein rechteckiges Aussehen zu erzeugen.	Le corps doit être long avec une ossature solide. Bien musclé, puissant. Poitrine large. De grande taille, les proportions d'ensemble donnent l'impression d'un rectangle.
Legs/ Beine/ Membres		Substantial, medium length to form a rectangle with the body.	Kräftig, mittlere Länge, um ein Rechteck mit dem Körper zu bilden.	Forts, de longueur moyenne pour former un rectangle avec le corps.
	Paws/ Pfoten/ Pattes	Large, round and well tufted between the toes	Groß, rund und zwischen den Zehen gut bebüschelt	Grandes, rondes, touffes interdigitales bien fournies
Tail/ Schwanz/ Queue		At least as long as the body from shoulderblade to base of tail. Wide at the base tapering to the tip; with full, flowing hair. The hair on the tail is long and always remains flowing.	Mindestens so lang wie der Körper vom Schulterblatt bis zum Schwanzansatz. Breit am Ansatz, spitz zum Schwanzende zulaufend; mit vollem, wehendem Schwanzhaar. Das Schwanzhaar ist lang und bleibt immer wehend.	Au moins aussi longue que la distance entre la base de la queue et l'omoplate. Large à la base, s'effilant jusqu'à l'extrémité avec des poils abondants et flottants. Les poils de la queue sont longs et toujours flottants
Coat/ Fell/ Fourrure	Structure/ Struktur/ Structure	All weather coat. Dense. Short on head, shoulders and legs, becoming gradually longer down the back and sides, with long, full shaggy baggy trousers on the hind legs and belly fur. A frill is expected. Texture silky. Coat has distinct body, falling smoothly. The undercoat is soft and fine, covered by the coarse smooth outercoat.	Allwetterfell. Dicht. Kurz am Kopf, den Schultern und den Beinen, allmählich entlang des Rückens und an den Seiten nach hinten länger werdend, mit langen, vollen strähnigen Pluderhosen an den Hinterbeinen und langem strähnigem Fell am Bauch. Eine Halskrause wird erwartet. Textur seidig. Das Fell hat Stand, ist glatt fallend. Die Unterwolle ist weich und fein, von dem groben, glatten Deckhaar bedeckt.	Fourrure adaptée à tous les temps. Dense. Courte sur la tête, les épaules et les membres, s'allonge sur le dos et les flancs. D'importantes culottes bien fournies longues, hirsutes et flottantes. Fourrure fournie sous le ventre. Collerette souhaitée. Texture soyeuse. Fourrure avec beaucoup de corps qui tombe avec souplesse. Sous poil doux et fin recouvert d'un poil de jarre rude et retombant.

	Colour/ Farbe/ Couleur	All colour varieties are permitted, including all colour varieties with white; except pointed patterns and chocolate and lilac, cinnamon and fawn. Any amount of white is allowed, i.e. a white blaze, white locket, white chest, white on the belly, white on the paws, etc. For the colour varieties refer to the table below	Alle Farbvarietäten sind erlaubt, einschließlich aller Farbvarietäten mit Weiß; mit Ausnahme von Abzeichen (Pointed), der Farben chocolate und lila, cinnamon und fawn. Jeder Weißanteil ist erlaubt, d.h. eine weiße Flamme, weißes Medaillon, weiße Brust, weiß am Bauch, weiß auf den Pfoten, etc. Zu den Farbgruppen siehe nachfolgende Tabelle.	Toutes les couleurs sont permises, y compris toutes les variétés de couleurs avec blanc sauf les patrons pointés et les couleurs : chocolat, lilas, cannelle et faon. Toute quantité de blanc acceptée, i.e. flamme blanche, médaillon blanc, poitrine blanc, blanc sur le ventre, sur les membres, etc. Pour les variétés de couleur se référer au tableau ci-dessous.
Condition/ Kondition/ Condition		The Maine Coon should always be in good balance, condition and proportion.	Die Maine Coon sollte immer in guter Balance, Kondition und Proportion sein.	Bon équilibre des proportions et bonne condition indispensables.

Remarks/ Anmerkungen/ Remarques		<ul style="list-style-type: none"> • type must always take preference over colour. • very slow maturing of the breed should be taken into account. • mature males may have larger and broader heads than females. • females are proportionally smaller than males. Allowance must be made for this significant difference in size. • length of coat and density of undercoat vary with the seasons. 	<ul style="list-style-type: none"> • der Typ muss immer gegenüber der Farbe bevorzugt werden. • einer sehr langsamen Entwicklung der Katze sollte Rechnung getragen werden. • vollentwickelte Kater können größere und breitere Köpfe als Kätzinnen haben. • Kätzinnen sind verhältnismäßig kleiner als Kater. Dieser bemerkenswerte Größenunterschied muss berücksichtigt werden. • Die Länge des Fells und die Dichte der Unterwolle variieren mit den Jahreszeiten. 	<ul style="list-style-type: none"> • le type est prépondérant sur la couleur. • il faut tenir compte du développement très lent de cette race. • les mâles adultes doivent avoir la tête plus grande et large que les femelles. • les femelles sont plus petites que les mâles. Cette différence de taille significative doit être prise en compte. • longueur de fourrure et densité du sous-poil varient selon les saisons.
--	--	--	---	--

Faults/ Fehler/ Fautes	General/ Allgemein/ Généralités	<ul style="list-style-type: none"> unbalanced proportions overall small cat 	<ul style="list-style-type: none"> unharmonische Proportionen insgesamt kleine Katze 	<ul style="list-style-type: none"> manque d'harmonie des proportions chat globalement petit
	Head/ Kopf/ Tête	<ul style="list-style-type: none"> round head straight or convex profile 	<ul style="list-style-type: none"> runder Kopf gerades oder konvexes Profil 	<ul style="list-style-type: none"> ronde profil droit ou convexe
	Nose/ Nase/ Nez	<ul style="list-style-type: none"> nose break 	<ul style="list-style-type: none"> Break der Nase 	<ul style="list-style-type: none"> cassure
	Muzzle/ Schnauze/ Museau	<ul style="list-style-type: none"> pronounced whisker pads round or pointed muzzle 	<ul style="list-style-type: none"> hervorstehendes Schnurrhaarkissen runde oder spitze Schnauze 	<ul style="list-style-type: none"> babines proéminentes rond ou pointu.
	Chin/ Kinn/ Menton	<ul style="list-style-type: none"> undershot chin 	<ul style="list-style-type: none"> fliehendes Kinn 	<ul style="list-style-type: none"> fuyant
	Ears/ Ohren/ Oreilles	<ul style="list-style-type: none"> wide set, flared ears 	<ul style="list-style-type: none"> weit auseinanderstehende, nach außen stehende Ohren 	<ul style="list-style-type: none"> trop espacées, évasées
	Eyes/ Augen/ Yeux	<ul style="list-style-type: none"> slanted, almond shaped eyes 	<ul style="list-style-type: none"> schrägliegende mandelförmige Augen 	<ul style="list-style-type: none"> obliques, en forme d'amande
	Body/ Körper/ Corps	<ul style="list-style-type: none"> fine, light bone structure short cobby body 	<ul style="list-style-type: none"> feiner, leichter Knochenbau kurzer gedrungener Körper 	<ul style="list-style-type: none"> ossature fine et légère court et trapu
	Legs/ Beine/ Membres	<ul style="list-style-type: none"> long stilty legs 	<ul style="list-style-type: none"> lange staksige Beine 	<ul style="list-style-type: none"> longs, en échasses
	Tail/ Schwanz/ Queue	<ul style="list-style-type: none"> short tail 	<ul style="list-style-type: none"> kurzer Schwanz 	<ul style="list-style-type: none"> courte
Coat/ Fell/ Fourrure	<ul style="list-style-type: none"> lack of belly shag coat of overall even length lack of any undercoat 	<ul style="list-style-type: none"> Fehlen des langen Felles am Bauch überall gleichlanges Haar Fehlen jeglicher Unterwolle 	<ul style="list-style-type: none"> manque de fourrure sous le ventre de longueur égale sur tout le corps absence totale de sous-pois 	

SCALE OF POINTS / PUNKTESKALA / ECHELLE DES POINTS

TOTAL				Points/Punkte 100	
Head/ Kopf/ Tête	general shape, shape of nose, cheeks and muzzle, jaw and teeth, forehead, chin	allgemeine Form, Form der Nase, Wangen und Schnauze, Kiefer und Gebiss, Stirn, Kinn	forme générale, forme du nez, joues et museau, mâchoires et denture, front, menton	25	40
	shape and placement of ears	Form und Platzierung der Ohren	forme et placement des oreilles	10	
	shape and placement of eyes	Form und Stellung der Augen	forme et placement des yeux	5	
Body/ Körper/ Corps	shape, size, bone structure legs, shape of paws	Körperbau, Größe, Knochenbau Beine, Form der Pfoten	forme, taille, ossature, membres, forme des pattes	25	35
	shape and length of tail	Form und Länge des Schwanzes	forme et longueur de la queue	10	
Coat/ Fell/ Fourrure	quality and texture	Qualität und Textur	qualite et texture	10	20
	length	Länge	longueur	5	
	colour / pattern	Farbe / Zeichnung	couleur / dessin	5	
Condition/ Kondition					5

**RECOGNISED COLOUR VARIETY GROUPS/
ANERKANNTE GRUPPEN VON FARBVARIETÄTEN/
GROUPES DE COULEURS RECONNUES**

MCO/NFO/SIB/TUA

Remarks/ Anmerkungen/ Remarques	Maine Coon, Norwegian Forest Cat, Siberian and Turkish Angora are judged in one of the following colour variety groups, i.e. in each colour variety group a certificate can be awarded.	Maine Coon, Norwegische Waldkatze, Sibirer und Türkisch Angora werden in einer der folgenden Farbgruppen gerichtet, d.h. innerhalb jeder Farbgruppe kann ein Zertifikat vergeben werden.	Maine Coon, Chat des Bois Norvégiens, Sibérien et Angora Turc sont jugés dans les groupes de couleurs suivants, pour chaque groupe de couleur un certificat peut être délivré.
	Amber and Light amber are only recognised for black and blue within the existing colour varieties of the Norwegian Forest Cat	Amber und Hellamber sind nur für Schwarz und Blau innerhalb der existierenden Farbvarietäten der Norwegischen Waldkatzen anerkannt	Ambre et Ambre clair sont reconnues uniquement en noir et bleu parmi les couleurs déjà existantes pour le Chat des Bois Norvégiens

COLOUR / FARBE / COULEUR

EMS-Code

GROUP/GRUPPE/GROUPE I:

Black/Blue

MCO/NFO/SIB/TUA n/a

Schwarz/Blau

Noir/Bleu

Only NFO: Amber/Light amber

NFO nt/at

Nur NFO: Amber/Hell amber

Uniquement NFO: Ambre/Ambre clair

GROUP/GRUPPE/GROUPE II:**Black/Blue with WHITE****MCO/NFO/SIB/TUA n/a 01/02 61/62/63/64****Schwarz/Blau mit WEISS****MCO/NFO/SIB/TUA n/a 03/09****Noir/Bleu et BLANC****Only NFO: Amber/Light amber with WHITE****NFO nt/at 01/02 61/62/63/64****Nur NFO: Amber/Hell amber mit WEISS****NFO nt/at 03/09****Uniquement NFO: Ambre/Ambre clair et BLANC****GROUP/GRUPPE/GROUPE III:****Black/Blue AGOUTI****MCO/NFO/SIB/TUA n/a 22/23/24/25****Schwarz/Blau AGOUTI****Noir/Bleu AGOUTI****Only NFO: Amber/Light amber AGOUTI****NFO nt/at 22/23/24/25****Nur NFO: Amber/Hell amber AGOUTI****Uniquement NFO: Ambre/Ambre clair AGOUTI****Black/Blue GOLDEN****MCO/NFO/SIB/TUA n/a y 11/12/22/23/24/25****Schwarz/Blau GOLDEN****Noir/Bleu GOLDEN**

GROUP/GRUPPE/GROUPE IV:

Black/Blue AGOUTI with WHITE	MCO/NFO/SIB/TUA n/a 01/02 21 61/62/63/64
-------------------------------------	---

Schwarz/Blau AGOUTI mit WEISS	MCO/NFO/SIB/TUA n/a 03/09 22/23/24/25
--------------------------------------	--

Noir/Bleu AGOUTI et BLANC	
----------------------------------	--

Only NFO: Amber/Light amber AGOUTI with WHITE	NFO nt/at 01/02 21 61/62/63/64
--	---------------------------------------

Nur NFO: Amber/Hell amber AGOUTI mit WEISS	NFO nt/at 03/09 22/23/24/25
---	------------------------------------

Uniquement NFO: Ambre/Ambre clair AGOUTI et BLANC	
--	--

Black/Blue GOLDEN with WHITE	MCO/NFO/SIB/TUA n/a y 01/02 21 61/62/63/64
-------------------------------------	---

Schwarz/Blau GOLDEN mit WEISS	MCO/NFO/SIB/TUA n/a y 03/09 11/12/22/23/24/25
--------------------------------------	--

Noir/Bleu GOLDEN et BLANC	
----------------------------------	--

GROUP/GRUPPE/GROUPE V:

Red/Cream/Tortie SOLID/AGOUTI	MCO/NFO/SIB/TUA d/e/f/g
--------------------------------------	--------------------------------

Rot/Creme/Schildpatt EINFARBIG/AGOUTI	MCO/NFO/SIB/TUA d/e/f/g 22/23/24/25
--	--

Roux/Crème/Écaille UNICOLORE/AGOUTI	
--	--

Only NFO: Amber/Light amber TORTIE SOLID/AGOUTI	NFO ft/gt
--	------------------

Nur NFO: Amber/Hell amber SCHILDPATT EINFARBIG/AGOUTI	NFO ft/gt 22/23/24/25
--	------------------------------

Uniquement NFO: ECAILLE Ambre/Ambre clair UNICOLORE/AGOUTI	
---	--

Red/Cream/Tortie GOLDEN	MCO/NFO/SIB/TUA d/e/f/g y 11/12/22/23/24/25
--------------------------------	--

Rot/Creme/Schildpatt GOLDEN	
------------------------------------	--

Roux/Crème/Écaille GOLDEN	
----------------------------------	--

GROUP/GRUPPE/GROUPE VI:

Red/Cream/Tortie SOLID/AGOUTI with WHITE	MCO/NFO/SIB/TUA d/e/f/g 01/02 61/62/63/64
Rot/Creme/Schildpatt EINFARBIG/AGOUTI mit WEISS	MCO/NFO/SIB/TUA d/e/f/g 01/02 21 61/62/63/64
Roux/Crème/Écaille UNICOLORE/AGOUTI et BLANC	MCO/NFO/SIB/TUA d/e/f/g 03/09
	MCO/NFO/SIB/TUA d/e/f/g 03/09 22/23/24/25

Only NFO: Amber/Light amber TORTIE SOLID/AGOUTI with WHITE	NFO ft/gt 01/02 61/62/63/64
Nur NFO: Amber/Hell amber SCHILDPATT EINFARBIG/AGOUTI mit WEISS	NFO ft/gt 01/02 21 61/62/63/64
Uniquement NFO: ECAILLE Ambre/Ambre clair UNICOLORE/AGOUTI et BLANC	NFO ft/gt 03/09
	NFO ft/gt 03/09 22/23/24/25

Red/Cream/Tortie GOLDEN with WHITE	MCO/NFO/SIB/TUA d/e/f/g y 01/02 21 61/62/63/64
Rot/Creme/Schildpatt GOLDEN mit WEISS	MCO/NFO/SIB/TUA d/e/f/g y 03/09 11/12/22/23/24/25
Roux/Crème/Écaille GOLDEN et BLANC	

GROUP/GRUPPE/GROUPE VII:

Black/Blue/Red/Cream SMOKE/SILVER	MCO/NFO/SIB/TUA n/a/d/e s
Schwarz/Blau/Rot/Creme SMOKE/SILBER	MCO/NFO/SIB/TUA n/a/d/e s 11/12/22/23/24/25
Noir/Bleu/Roux/Crème SMOKE/SILVER	

Only NFO: Amber/Light amber SMOKE/SILVER	NFO nt/at s
Nur NFO: Amber/Hell amber SMOKE/SILBER	NFO nt/at s 11/12/22/23/24/25
Uniquement NFO: Ambre/Ambre clair SMOKE/SILVER	

Tortie SMOKE / Schildpatt SMOKE / Écaille SMOKE	MCO/NFO/SIB/TUA f/g s
Tortie SILVER / Schildpatt SILBER / Écaille SILVER	MCO/NFO/SIB/TUA f/g s 11/12/22/23/24/25

Only NFO:	Amber/Light amber TORTIE SMOKE/SILVER	NFO ft/gt s
Nur NFO:	Amber/Hell amber SCHILDPATT SMOKE/SILBER	NFO ft/gt s 11/12/22/23/24/25
Uniquement NFO:	ECAILLE Ambre/Ambre clair SMOKE/SILVER	

GROUP/GRUPPE/GROUPE VIII:

Black/Blue/Red/Cream SMOKE/SILVER with WHITE	MCO/NFO/SIB/TUA n/a/d/e s 01/02 61/62/63/64
Schwarz/Blau/Rot/Creme SMOKE/SILBER mit WEISS	MCO/NFO/SIB/TUA n/a/d/e s 01/02 21 61/62/63/64
Noir/Bleu/Roux/Crème SMOKE/SILVER et BLANC	MCO/NFO/SIB/TUA n/a/d/e s 03/09
	MCO/NFO/SIB/TUA n/a/d/e s 03/09 11/12/22/23/24/25

Only NFO:	Amber/Light amber SMOKE/SILVER with WHITE	NFO nt/at s 01/02 61/62/63/64
Nur NFO:	Amber/Hell amber SMOKE/SILBER mit WEISS	NFO nt/at s 01/02 21 61/62/63/64
Uniquement NFO:	Ambre/Ambre clair SMOKE/SILVER et BLANC	NFO nt/at s 03/09
		NFO nt/at s 03/09 11/12/22/23/24/25

Tortie SMOKE with WHITE / Schildpatt SMOKE mit WEISS / Écaille SMOKE et BLANC	MCO/NFO/SIB/TUA f/g s 01/02 61/62/63/64
Tortie SILVER with WHITE / Schildpatt SILBER mit WEISS / Écaille SILVER et BLANC	MCO/NFO/SIB/TUA f/g s 01/02 21 61/62/63/64
	MCO/NFO/SIB/TUA f/g s 03/09
	MCO/NFO/SIB/TUA f/g s 03/09 11/12/22/23/24/25

Only NFO:	Amber/Light amber TORTIE SMOKE/SILVER with WHITE	NFO ft/gt s 01/02 61/62/63/64
Nur NFO:	Amber/Hell amber SCHILDPATT SMOKE/SILBER mit WEISS	NFO ft/gt s 01/02 21 61/62/63/64
Uniquement NFO:	ECAILLE Ambre/Ambre clair SMOKE/SILVER et BLANC	NFO ft/gt s 03/09
		NFO ft/gt s 03/09 11/12/22/23/24/25

GROUP/GRUPPE/GROUPE IX:

WHITE / WEISS / BLANC	MCO/NFO/SIB/TUA w 61/62/63/64
-----------------------	-------------------------------

**NORWEGIAN FOREST CAT
NORWEGISCHE WALDKATZE
CHAT DES BOIS NORVÉGIENS**

NFO

Rec. / Anerk. 1977

General/ Allgemein/ Généralités	Size/ Größe/ Taille	Large	Groß	Grand.
Head/ Kopf/ Tête	Shape/ Form/ Forme	Triangular, where all sides are equally long; with good height when seen in profile; forehead slightly rounded; with long, straight profile without break in line (no stop)	Dreieckig, wo alle Seiten gleich lang sind; mit guter Höhe im Profil gesehen; Stirn leicht gerundet; mit langem geradem Profil ohne Unterbrechung in der Linie (ohne Stopp)	Un triangle équilatéral; avec une bonne hauteur vu de profil. Front légèrement arrondi avec un profil droit et long, sans cassure, ni stop.
	Chin/ Kinn/ Menton	Firm	Kräftig	Ferme.
Ears/ Ohren/ Oreilles	Shape/ Form/ Forme	Large, with good width at the base; pointed tips; with lynx-like tufts and long hair out of the ears	Groß, mit guter Breite an der Basis; Ohrspitzen spitz; luchsartige Haarbüschel und lange Haarbüschel in den Ohren	Grandes, bien larges à la base, extrémités pointues. Avec des plumets et de longs poils intérieurs qui dépassent des oreilles.
	Placement/ Platzierung/ Placement	High and open, so that the outer lines of the ears follow the line of the head down to the chin	Hoch und offen, sodass die äußere Linie der Ohren in einer Linie über die Backen hin zum Kinn verläuft	Hautes et ouvertes de telle sorte que les lignes extérieures des oreilles prolongent les lignes de la tête jusqu'au menton.
Eyes/ Augen/ Yeux	Shape/ Form/ Forme	Large and oval, well opened, set slightly oblique	Groß und oval, gut geöffnet, leicht schräg gestellt	Grands et ovales bien ouverts, placés légèrement obliques.
	Expression/ Ausdruck/ Expression	Alert expression	Wachsamer Ausdruck	Alerte
	Colour/ Farbe/ Couleur	All colours permitted, regardless of coat colour.	Alle Farben sind erlaubt, unabhängig von der Fellfarbe.	Toutes les couleurs sont permises quelle que soit la couleur de la fourrure.

Body/ Körper/ Corps	Structure/ Struktur/ Structure	Long, strongly built; solid bone structure	Lang, kräftig gebaut; kräftiger Knochenbau	Long, solidement charpenté avec une forte ossature.
Legs/ Beine/ Membres		Strong, high on legs; hind legs higher than the front legs	Kräftig, hochbeinig, wobei die Hinterbeine höher als die Vorderbeine sind	Forts, haut sur membres, les membres postérieurs plus hauts que les membres antérieurs.
	Paws/ Pfoten/ Pattes	Large, round, in proportion to the legs	Groß, rund, in Proportion zu den Beinen	Grandes, rondes, en proportion avec les membres
Tail/ Schwanz/ Queue		Long and bushy; should reach at least to the shoulder blades, but preferably to the neck	Lang und buschig; sollte zumindest bis zu den Schulterblättern reichen, vorzugsweise jedoch bis zum Nacken	Longue et touffue, L'extrémité doit pouvoir atteindre au moins l'omoplate mais de préférence, le cou.
Coat/ Fell/ Robe	Structure/ Struktur/ Structure	Semi-long. The woolly undercoat is covered by a water repellent uppercoat which consists of long, coarse and glossy guardhairs covering the back and the sides. A fully coated cat has a shirtfront, a full frill and knickerbockers.	Halblang. Das wollige Unterfell wird von wasserabstoßenden Deckhaaren überdeckt. das aus langen, groben und glänzenden Grannenhaaren besteht und das den Rücken und die Flanken bedeckt. Eine voll im Fell stehende Katze besitzt eine Hemdbrust, eine volle Halskrause und Knickerbocker.	Mi-longue. Sous-poil laineux recouvert d'une fourrure imperméable composée de longs poils de garde d'aspect rustique et lustré couvrant le dos et les flancs. Un chat bien en poils doit avoir un jabot, une collerette complète et des culottes.
	Colour/ Farbe/ Couleur	All colours are permitted, including all colours with white; except pointed patterns and chocolate, lilac, cinnamon and fawn. Any amount of white is allowed, i.e. a white blaze, white locket, white chest, white on the belly, white on the paws, etc.	Alle Farben sind erlaubt, inklusive aller Farben mit Weiß, mit Ausnahme von Pointed Abzeichen, chocolate, lila, cinnamon und fawn. Jede Menge an Weiß ist erlaubt, d.h. eine weiße Flamme, ein weißes Medaillon, weiß auf der Brust, weiß am Bauch, weiß an den Pfoten, etc.	Toutes les couleurs sont permises, y compris toutes les variétés de couleurs avec blanc sauf les patrons pointed et les couleurs: chocolat, lilas, cannelle et faon. Toute quantité de blanc acceptée, i.e. flamme blanche, médaillon blanc, poitrine blanc, blanc sur le ventre, sur les pattes, etc.

Remarks/ Anmerkungen/ Remarques	General/ Allgemein/ Généralités	<ul style="list-style-type: none"> very slow maturing of this breed should be taken into account. 	<ul style="list-style-type: none"> das sehr langsame Heranwachsen dieser Rasse sollte in Betracht gezogen werden. 	<ul style="list-style-type: none"> le développement très lent de cette race doit être pris en compte.
	Head/ Kopf/ Tête	<ul style="list-style-type: none"> mature males may have broader heads than females. 	<ul style="list-style-type: none"> erwachsene Kater können breitere Köpfe als die Kätzinnen haben. 	<ul style="list-style-type: none"> les mâles adultes doivent avoir une tête plus large que les femelles
	Coat/ Fell/ Fourrure	<ul style="list-style-type: none"> coat is evaluated mainly on texture and quality. length of coat and density of undercoat vary with the seasons. kittens can take up to 6 months of age to develop guard hairs. 	<ul style="list-style-type: none"> das Fell wird hauptsächlich nach seiner Textur und Qualität bewertet. die Länge des Felles und die Dichte des Unterfelles variieren mit den Jahreszeiten. Jungtiere können bis zu 6 Monate brauchen, um die Grannenhaare zu entwickeln. 	<ul style="list-style-type: none"> la fourrure est jugée notamment sur la texture et sur la qualité la longueur de la fourrure et la densité du sous-poil varient avec les saisons. certains chatons peuvent atteindre l'âge de six mois avant de développer les poils de garde.

Faults/ Fehler/ Fautes	General/ Allgemein/ Généralités	<ul style="list-style-type: none"> too small and finely built cats. 	<ul style="list-style-type: none"> zu kleine und fein gebaute Katzen. 	<ul style="list-style-type: none"> chat trop petit ou frêle.
	Head/ Kopf/ Tête	<ul style="list-style-type: none"> round or square head profile with a break (stop) 	<ul style="list-style-type: none"> runder oder viereckiger Kopf Profil mit Break (Stopp) 	<ul style="list-style-type: none"> ronde ou carré profil avec une cassure (stop).
	Ears/ Ohren/ Oreilles	<ul style="list-style-type: none"> small ears set too widely apart set too close together 	<ul style="list-style-type: none"> kleine Ohren zu weit auseinander gesetzt zu eng beieinander gesetzt 	<ul style="list-style-type: none"> petites. trop espacées trop rapprochées
	Legs/ Beine/ Membres	<ul style="list-style-type: none"> short legs thin legs 	<ul style="list-style-type: none"> kurze Beine dünne Beine 	<ul style="list-style-type: none"> courts. fins
	Tail/ Schwanz/ Queue	<ul style="list-style-type: none"> short tail 	<ul style="list-style-type: none"> kurzer Schwanz 	<ul style="list-style-type: none"> courte.
	Coat/ Fell/ Fourrure	<ul style="list-style-type: none"> dry coat knotted with lumps too silky 	<ul style="list-style-type: none"> trockenes Fell filziges Fell zu seidiges Fell 	<ul style="list-style-type: none"> fourrure sèche avec des paquets de noeuds. trop soyeuse

SCALE OF POINTS / PUNKTESKALA / ECHELLE DES POINTS

TOTAL				Points/Punkte 100
Head/ Kopf/ Tête	general shape, forehead, nose, profile, jaw and teeth, chin	allgemeine Form, Stirn, Nase, Profil, Kiefer und Gebiss, Kinn	forme générale, front, nez, profil, mâchoires et denture, menton	20
Ears/ Ohren/ Oreilles	shape, size and placement	Form, Größe und Platzierung	forme, taille et placement	10
Eyes/ Augen/ Yeux	shape, expression	Form, Ausdruck	forme, expression	5
Body/ Körper/ Corps	shape, size, bone structure legs, shape of paws	Körperbau, Größe, Knochenbau Beine, Form der Pfoten	forme, taille, ossature, membres, forme des pattes	25
Tail/ Schwanz/ Queue	length and shape	Länge und Form	longueur et forme	10
Coat/ Fell/ Fourrure	quality and texture length	Qualität und Textur Länge	qualite et texture, longueur	20
	colour / pattern	Farbe / Zeichnung	couleur / dessin	5
Condition/ Kondition				5

**RECOGNISED COLOUR VARIETIES
ANERKANNT FARBVARIETÄTEN
VARIÉTÉS DE COULEURS RECONNUES**

	For colour varieties refer to MCO, NFO, SIB, TUA.	Zu den Farbvarietäten siehe MCO, NFO, SIB, TUA.	Se référer au tableau commun MCO, NFO, SIB, TUA.
--	--	--	---

**SIBERIAN
SIBIRER
SIBÉRIEN**

SIB

Rec. / Anerk. 1997

NEVA MASQUERADE

NEM

Rec. / Anerk. 2011

General/ Allgemein/ Généralités	Size/ Größe/ Taille	Medium to large, females mostly smaller than males	Mittelgroß bis groß, Kätzinnen sind meist kleiner als Kater	Moyenne à grande, les femelles sont généralement plus petites que les mâles.
Head/ Kopf/ Tête	Shape/ Form/ Forme	A little bit longer than broad, softly rounded, massive	Etwas länger als breit, sanft gerundet, massiv	Un peu plus longue que large, légèrement arrondie, massive.
	Forehead/ Stirn/ Front	Broad, just slightly rounded	Breit, ganz leicht gerundet	Large, très légèrement arrondi.
	Cheeks/ Wangen/ Joues	Cheekbones well developed	Backenknochen gut entwickelt	Pommettes bien développées
	Nose/ Nase/ Nez	Medium length, broad, in profile shows a slight indentation, but without stop	Mittellang, breit, zeigt im Profil eine leichte Einbuchtung, jedoch ohne Stopp	Longueur moyenne, large, légèrement incurvé de profil, sans stop.
	Chin/ Kinn/ Menton	Slightly slanting back, in profile creating a curve from the upper line of the nose	Leicht nach hinten gebogen, bildet im Profil eine Kurve mit der oberen Nasenlinie	Légèrement fuyant. De profil, dessine une courbe avec la ligne supérieure du nez.
Ears/ Ohren/ Oreilles	Shape/ Form/ Forme	Medium size, well open at the base, tips are rounded with well-developed hairs inside and tufts.	Mittelgroß, gut offen am Ansatz, die Spitzen sind gerundet mit gut entwickelten Haarbüscheln und Pinseln.	De taille moyenne, bien ouvertes à la base. Extrémités arrondies. L'intérieur présente des poils bien développés et des touffes de poils.
	Placement/ Platzierung/ Placement	With good width between, tilting slightly forward.	Mit guter Weite zwischen den Ohren, leicht nach vorne geneigt.	Bien écartées, légèrement penchées en avant.

Eyes/ Augen/ Yeux	Shape/ Placement/ Form/ Platzierung/ Forme/ Placement		Large, slightly oval shaped. A bit oblique, set widely apart	Groß, leicht oval geformt. Etwas schräg gestellt, weit auseinander gesetzt	Grands, de forme légèrement ovale. Un peu obliques, bien séparés.
	Colour/ Farbe/ Couleur	SIB	Any colour is permitted. There is no relationship between eye- and coat colour. Clear eye colour is desirable.	Jede Farbe ist erlaubt. in keiner Relation zur Augen- und Fellfarbe. Klare Augenfarbe wird bevorzugt.	Toutes couleurs permises. Il n'y a pas de relation entre la couleur des yeux et celle de la fourrure. On préfère une couleur bien nette.
		NEM	Blue, the more intensive the better.	Blau, je intensiver desto besser.	Bleu, le plus intensif tant mieux
Body/ Körper/ Corps	Structure/ Struktur/ Structure		Well boned and muscled, powerful neck, broad chest, body in proportion to create a rectangular appearance.	Knochenbau und Muskulatur gut, kräftiger Nacken, breite Brust, Körper proportioniert, sodass er ein rechteckiges Aussehen ergibt.	Bonnes ossature et musculature. Cou puissant, poitrine large. Les proportions du corps donnent une apparence rectangulaire.
Legs/ Beine/ Membres			Medium high, to form a rectangle with the body, strong	Mittelhoch, kräftig, bilden mit dem Körper ein Rechteck.	Forts. D'hauteur moyenne, ils forment un rectangle avec le corps.
	Paws/ Pfoten/ Pattes		Large, round, well tufted between toes	Groß, rund, gute Haarbüschel zwischen den Zehen	Grandes, rondes, touffes interdigitales bien développées.
Tail/ Schwanz/ Queue			Of medium length, thick, rounded tip. Covered on all sides by dense hair with no hairs trailing down.	Mittlere länge, dick, gerundete Spitze. Rund herum mit dichtem Haar bedeckt, das nicht herunterhängt.	longueur moyenne, épaisse, extrémité arrondie. Recouverte de toute part d'une fourrure dense, sans poils qui traînent.
Coat/ Fell/ Fourrure	Structure/ Struktur/ Structure		Semi-long, well developed, very dense, undercoat not lying flat, overcoat water repellent, slightly hard to touch. Summer coat is distinctly shorter than the winter coat. The winter coat shows a well-developed shirtfront, full frill and knickerbockers.	Halblang, gut entwickelt, sehr dicht. Das Unterfell liegt nicht flach an. Das Deckhaar ist wasserabstoßend und greift sich etwas hart an. Das Sommerfell ist deutlich kürzer als das Winterfell. Das Winterfell zeigt ein gut entwickelte, Hemdbrust eine volle Halskrause und Knickerbocker.	Mi-longue, bien développée, très dense, sous-poils non couché, fourrure imperméable, légèrement rêche au toucher. Robe d'été nettement plus courte que celle d'hiver. La robe d'hiver présente un jabot bien développé, une collerette complète et des culottes.

	Colour/ Farbe/ Couleur	SIB	All colour varieties are permitted, including all colour varieties with white; except pointed patterns and chocolate and lilac, cinnamon and fawn. Any amount of white is allowed, i.e. a white blaze, white locket, white chest, white on the belly, white on the paws, etc.	Alle Farben sind erlaubt, inklusive aller Farben mit Weiß, mit Ausnahme von Pointed Abzeichen, chocolate, lila, cinnamon und fawn. Jede Menge an Weiß ist erlaubt, d.h. eine weiße Flamme, ein weißes Medaillon, weiß auf der Brust, weiß am Bauch, weiß an den Pfoten, etc.	Toutes les couleurs sont permises, y compris toutes les variétés de couleurs avec blanc sauf les patrons pointés et les couleurs : chocolat, lilas, cannelle et faon. Toute quantité de blanc acceptée, i.e. flamme blanche, médaillon blanc, poitrine blanc, blanc sur le ventre, sur les pattes, etc.
		NEM	According to the description of the EMS code 33/ Siamese Pointed Allowed colour point varieties: seal, blue, red, cream, seal/blue tortie, smoke, tabby and/or silver/golden. These colourpoint varieties are also allowed with WHITE. Colourpoint varieties not allowed: chocolate, lilac, fawn and cinnamon. Any amount of white is allowed, i.e. a white blaze, white locket, white chest, white on the belly, white on the paws, etc. The codes 01,02,03,09 are applied.	Standard gemäß die Beschreibung die EMS Kode 33/ Siamese pointed. Erlaubte point Farbvarietäten: seal, blau, rot, creme, seal/blau schildpatt, smoke, tabby und/oder silber/golden. Diese colourpoint Varietäten sind auch mit WEISS erlaubt. Nicht erlaubte colourpoint Varietäten: chocolate-, lila-, cinnamon-, und fawn. Jede Menge an Weiß ist erlaubt, d.h. eine weiße Blesse, ein weißes Medaillon, weiß auf der Brust, weiß am Bauch, weiß an den Pfoten, etc. Die Kodes 01, 02, 03 und 09 gelten.	Standard selon la description du code 33/ Siamese pointed. Couleurs point permises sont seal, bleu, roux, creme, écaille seal/bleu, smoke, tabby et/ou silver/golden. Ces variétés de couleur colourpoint sont aussi pemises avec BLANC. Variétés pas permises : chocolat, lilas, cannelle et faon. Toute quantité de blanc est acceptée, i.e. flamme blanche, médaillon blanc, poitrine blanc, blanc sur le ventre, sur les pattes, etc. Les codes 01, 02, 03 et 09 sont valables.

Faults/ Fehler/ Fautes	General/ Allgemein/ Généralités	<ul style="list-style-type: none"> • too small or • too finely built 	<ul style="list-style-type: none"> • zu klein oder • zu fein gebaut 	<ul style="list-style-type: none"> • trop petit • de constitution trop fine
	Head/ Kopf/ Tête	<ul style="list-style-type: none"> • long and narrow • straight profile • too round head (persian type) 	<ul style="list-style-type: none"> • lang und schmal • gerades Profil • zu runder Kopf (Persertyp) 	<ul style="list-style-type: none"> • longue et étroite • profil droit • tete trop ronde (type persan)
	Ears/ Ohren/ Oreilles	<ul style="list-style-type: none"> • too large or • too high set 	<ul style="list-style-type: none"> • zu groß oder • zu hoch gesetzt 	<ul style="list-style-type: none"> • trop grandes • placees trop hautes
	Eyes/ Augen/ Yeux	<ul style="list-style-type: none"> • round eyes 	<ul style="list-style-type: none"> • runde Augen 	<ul style="list-style-type: none"> • yeux ronds
	Legs/ Beine/ Membres	<ul style="list-style-type: none"> • too long or • too thin 	<ul style="list-style-type: none"> • zu lang oder • zu dünn 	<ul style="list-style-type: none"> • trop longs • trop fins
	Tail/ Schwanz/ Queue	<ul style="list-style-type: none"> • too short tail 	<ul style="list-style-type: none"> • zu kurz 	<ul style="list-style-type: none"> • queue trop courte
	Coat/ Fell/ Fourrure	<ul style="list-style-type: none"> • too fine or silky • lying flat • lack of coat (except in summer) 	<ul style="list-style-type: none"> • zu fein oder seidig • flach anliegend • wenig Fell (ausgenommen im Sommer) 	<ul style="list-style-type: none"> • trop fine ou soyeuse • couchee • manque de fourrure (excepté en été)

SCALE OF POINTS / PUNKTESKALA / ÉCHELLE DES POINTS

Total				Points/Punkte 100
Head/ Kopf/ Tête	general shape, shape of nose, profile, chin	allgemeine Form, Form der Nase, Profil, Kinn	forme générale, forme du nez, profil, menton	25
Ears/ Ohren/ Oreilles	size, shape, placement	Größe, Form, Platzierung	taille, forme et placement	10
Eyes/ Augen/ Yeux	SIB: shape and placement	SIB: Form und Platzierung	SIB: forme et placement	10
	NEM: shape, placement and colour	NEM: Form, Platzierung und Farbe	NEM: forme, placement et couleur	
Body/ Körper/ Corps	shape, size, legs, shape of paws	Körperbau, Größe Beine, Form der Pfoten	forme, taille, membres, forme des pattes	20
Tail/ Schwanz/ Queue	length and shape	Länge und Form	longueur et forme	5
Coat/ Fell/ Fourrure	quality, texture, length	Qualität und Textur Länge	qualité, texture et longueur	20
	colour / pattern	Farbe / Zeichnung	couleur / dessin	5
Condition/ Kondition/				5

**RECOGNISED COLOUR VARIETIES /
ANERKANNTE FARBVARIETÄTEN /
VARIÉTÉS DE COULEURS RECONNUES**

SIB	For colour varieties of the SIBERIAN refer to MCO, NFO, SIB, TUA.	Zu den Farbvarietäten der SIBERER siehe MCO, NFO, SIB, TUA.	Pour les variétés de couleurs du SIBÉRIEN Se référer au tableau commun MCO, NFO, SIB, TUA.
NEM	The NEVA MASQUERADE are judged in two colour groups, i.e. only one certificate can be awarded in each group.	Die NEVA MASQUERADE werden in zwei Farbgruppen gerichtet, d.h. in jeder Gruppe kann nur ein Zertifikat vergeben werden.	Les NEVA MASQUERADE sont jugés en deux groupes de couleur, c'est-à-dire seulement un certificat peut être attribué pour chaque groupe.

NEVA MASQUERADE:**EMS-Code****GROUP/GRUPPE/GROUPE I: POINTED without white/ ohne Weiss/ sans blanc**

Seal/Blue/Red/Cream/Seal Tortie/Blue Tortie POINTED

NEM n/a/d/e/f/g

Seal/Blau/Rot/Creme/Seal Schildpatt/Blau Schildpatt POINTED

Seal/Bleu/Roux/Crème/Ecaille Seal/Ecaille Bleu POINTED

Seal/Blue/Red/Cream/Seal Tortie/Blue Tortie SMOKE

NEM n/a/d/e/f/g s

Seal/Blau/Rot/Creme/Seal Schildpatt/Blau Schildpatt SMOKE

Seal/Bleu/Roux/Crème/Ecaille Seal/Ecaille Bleu SMOKE

Seal/Blue/Red/Cream/Seal Tortie/Blue Tortie TABBY POINTED

NEM n/a/d/e/f/g 21

Seal/Blau/Rot/Creme/Seal Schildpatt/Blau Schildpatt TABBY POINTED

Seal/Bleu/Roux/Crème/Ecaille Seal/Ecaille Bleu TABBY POINTED

Seal/Blue/Red/Cream/Seal Tortie/Blue Tortie SILVER TABBY POINTED	NEM n/a/d/e/f/g s 21
Seal/Blau/Rot/Creme/Seal Schildpatt/Blau Schildpatt SILBER TABBY POINTED	
Seal/Bleu/Roux/Crème/Ecaille Seal/Ecaille Bleu SILVER TABBY POINTED	
Seal/Blue/Red/Cream/Seal Tortie/Blue Tortie GOLDEN TABBY POINTED	NEM n/a/d/e/f/g y 21
Seal/Blau/Rot/Creme/Seal Schildpatt/Blau Schildpatt GOLDEN TABBY POINTED	
Seal/Bleu/Roux/Crème/Ecaille Seal/Ecaille Bleu GOLDEN TABBY POINTED	
GROUP/GRUPPE/GROUPE II: POINTED with WHITE/ mit WEISS/ et BLANC	
Seal/Blue/Red/Cream/Seal Tortie/Blue Tortie POINTED with WHITE	NEM n/a/d/e/f/g 01/02/03/09
Seal/Blau/Rot/Creme/Seal Schildpatt/Blau Schildpatt POINTED mit WEISS	
Seal/Bleu/Roux/Crème/Ecaille Seal/Ecaille Bleu POINTED et BLANC	
Seal/Blue/Red/Cream/Seal Tortie/Blue Tortie SMOKE POINTED with WHITE	NEM n/a/d/e/f/g s 01/02/03/09
Seal/Blau/Rot/Creme/Seal Schildpatt/Blau Schildpatt SMOKE POINTED mit WEISS	
Seal/Bleu/Roux/Crème/Ecaille Seal/Ecaille Bleu SMOKE POINTED et BLANC	
Seal/Blue/Red/Cream/Seal Tortie/Blue Tortie TABBY POINTED with WHITE	NEM n/a/d/e/f/g 01/02/03/09 21
Seal/Blau/Rot/Creme/Seal Schildpatt/Blau Schildpatt TABBY POINTED mit WEISS	
Seal/Bleu/Roux/Crème/Ecaille Seal/Ecaille Bleu TABBY POINTED et BLANC	
Seal/Blue/Red/Cream/Seal Tortie/Blue Tortie SILVER TABBY POINTED with WHITE	NEM n/a/d/e/f/g s 01/02/03/09 21
Seal/Blau/Rot/Creme/Seal Schildpatt/Blau Schildpatt SILBER TABBY POINTED mit WEISS	
Seal/Bleu/Roux/Crème/Ecaille Seal/Ecaille Bleu SILVER TABBY POINTED et BLANC	
Seal/Blue/Red/Cream/Seal Tortie/Blue Tortie GOLDEN TABBY POINTED with WHITE	NEM n/a/d/e/f/g y 01/02/03/09 21
Seal/Blau/Rot/Creme/Seal Schildpatt/Blau Schildpatt GOLDEN TABBY POINTED mit WEISS	
Seal/Bleu/Roux/Crème/Ecaille Seal/Ecaille Bleu GOLDEN TABBY POINTED et BLANC	

**TURKISH ANGORA
TÜRKISCH ANGORA
ANGORA TURC**

TUA

Rec. / Anerk. 1988

General/ Allgemein/ Généralités	Appearance/ Gesamtein- druck/ Apparence	Very well proportioned in all aspects, graceful and lithe giving the impression of grace and flowing motion	Sehr gute Proportionen in allen Bereichen, anmutig und geschmeidig, den Eindruck von Anmut und fließenden Bewegungen ergebend.	Très bien proportionné et parfaitement équilibré, élégant et souple, dégageant une impression de grâce et de fluidité dans les mouvements.
	Size/ Größe/ Taille	Medium size for females; males are slightly larger	Kätzinnen mittelgroß; Kater sind etwas größer.	Moyenne pour les femelles ; un peu plus grande pour les mâles.
Head/ Kopf/ Tête	Shape/ Form/ Forme	Small to medium in size, wedge shaped, wide at the top, tapering slightly towards the chin, no pronounced whisker pads or pinch in muzzle. Profile consists of two planes (nose line and flat top of head) that meet at a soft angle above the eyes.	Klein bis mittelgroß, keilförmig, breit an der Oberseite des Kopfes, leicht spitz zulaufend zum Kinn, keine ausgeprägten Schnurrhaarkissen oder Pinch an der Schnauze. Das Profil besteht aus zwei Flächen (Nasenlinie und flache Schädel- decke) die sich in einem sanften Winkel oberhalb der Augen treffen.	Petite à moyenne, cunéiforme, crâne assez large, s'effilant légèrement vers le menton, pas de babines prononcées ou pincement de museau. Le profil se compose de deux surfaces planes (ligne de nez et dessus de crâne) qui se rencontrent en angle doux au-dessus des yeux.
	Nose/ Nase/ Nez	Of medium length, almost straight, very gently curved. No stop or break	Mittellang, fast gerade, sehr sanft gebogen. Ohne Stopp oder "break"	Longueur moyenne, presque droit, très doucement courbé, sans stop, ni cassure.
	Chin/ Kinn/ Menton	Gently rounded, the tip to form a perpendicular line with the nose	Sanft gerundet, die Kinnschuppe bildet mit der Nase eine senkrechte Linie	Légèrement arrondi, à la verticale du nez.
	Jaw/ Kiefer/ Mâchoire	Tapered	Spitz zulaufend	Effilée.
Ears/ Ohren/ Oreilles	Shape/ Form/ Forme	Large, pointed, wide at the base; well furnished and tufted	Groß, spitz, breit am Ansatz; gut behaart und mit Büscheln	Grandes, pointues, larges à la base, bien fournies et touffues.
	Placement/ Platzierung/ Placement	Set high on the head and close to each other, vertical and erect	Hoch am Kopf und nahe aneinander gesetzt, vertikal und aufrecht	Hautes sur la tête et proches l'un à l'autre, verticaux et dressés.

Eyes/ Augen/ Yeux	Shape/ Form/ Forme	Large, almond in shape; slanting slightly upwards	Groß, mandelförmig; leicht schräg nach oben gestellt	Grands, en forme d'amande, légèrement bridés vers le haut.
	Colour/ Farbe/ Couleur	All colour varieties allowed.	Alle Farben sind erlaubt.	Toutes les couleurs sont permises.
Neck/ Nacken/ Cou		Of medium length; slender and graceful	Mittellang; schlank und anmutig	De longueur moyenne, mince et gracieux.
Body/ Körper/ Corps	Structure/ Struktur/ Structure	Finely boned but muscular cat; light framed chest, torso slender, graceful, lithe. Hind part slightly higher than front, shoulders the same width as hips.	Muskulös aber mit feinem Knochenbau; Brustkorb nicht stark ausgeprägt. Der Rumpf ist schlank, anmutig, ge- schmeidig. Hinten etwas höher als vorne, die Schultern ebenso breit wie die Hüften.	Musclé mais avec ossature fine, poitrine étroit, torse svelte, gracieux et souple. L'arrière-train est légèrement plus haut que l'avant, les epaules sont de même largeur que les hanches.
Legs/ Beine/ Membres		Long; hind legs longer than front legs	Lang; Hinterbeine länger als die Vorderbeine	Longs. Membres postérieurs plus longs que les membres antérieurs.
	Paws/ Pfoten/ Pattes	Small, round and dainty; tufts between the toes	Klein, rund und zierlich; Haarbüschel zwischen den Zehen	Petites, rondes et gracieuses. Touffes de poils interdigitales.
Tail/ Schwanz/ Queue		Long and tapering; wide at the base, narrow at the end. Well furnished.	Lang und spitz zulaufend; breit am Ansatz, schmal am Ende. Gut behaart.	Longue, effilée, large à la base et fine au bout. Bien fournie.
Coat/ Fell/ Fourrure	Structure/ Struktur/ Structure	Single, body coat of medium length; long at the frill and tail. The hair is very fine and shows a silk-like sheen. The coat is silky and sleek; slightly wavy on the belly. No undercoat.	Einfach, mittellang am Körper; lang an der Halskrause und am Schwanz. Die Haare sind sehr fein und zeigen einen seidigen Glanz. Das Fell ist seidig und fließend, leicht wellig am Bauch. Keine Unterwolle.	Simple moyennement longue sur le corps et longue au niveau de la collerette et la queue. Le poil est très fin et présente un éclat soyeux. La fourrure est soyeuse et luisante, légèrement ondulée sur le ventre. Pas de sous-poil.

	Colour/ Farbe/ Couleur	All colour varieties are permitted, including all colour varieties with white; except pointed patterns and chocolate and lilac, cinnamon and fawn. Any amount of white is allowed, i.e. a white blaze, white locket, white chest, white on the belly, white on the paws, etc.	Alle Farben sind erlaubt, inklusive aller Varietäten mit Weiß, mit Ausnahme von Abzeichen (pointed), der Farben chocolate und lila, cinnamon und fawn. Jede Menge an Weiß ist erlaubt, d.h. eine weiße Flamme, weißes Medaillon, weiße Brust, weiß am Bauch, weiß auf den Pfoten, etc.	Toutes les couleurs sont permises, y compris toutes les variétés de couleurs avec blanc sauf les patrons pointed et les couleurs: chocolat, lilas, cannelle et faon. Toute quantité de blanc acceptée, i.e. flamme blanche, médaillon blanc, poitrine blanc, blanc sur le ventre, sur les pattes, etc.
Remarks/ Anmerkungen/ Remarques		Allowance to be made for jowls in adult males. The frill is not fully-grown during the first year. Summer coat is definitely shorter than winter coat.	Bei erwachsenen Katern werden Katerbacken gestattet. Im ersten Jahr ist die Halskrause noch nicht fertig. Das Sommerfell ist deutlich kürzer als das Winterfell.	Bajoues autorisées chez les mâles adultes. La collerette n'est pas développée avant l'âge d'un an. En été, la robe est nettement plus courte qu'en hiver.

SCALE OF POINTS / PUNKTESKALA / ÉCHELLE DES POINTS

Total				100points/ Punkte
Head/ Kopf/ Tête	general shape, nose, forehead, jaw and teeth, chin	allgemeine Form, Nase, Stirn, Kiefer und Gebiss, Kinn	forme générale, nez, front, mâchoires et denture, menton	25
Ears/ Ohren/ Oreilles	shape and placement	Form und Platzierung	forme et placement	10
Eyes/ Augen/ Yeux	shape and placement	Form und Platzierung	forme et placement	5
Body/ Körper/ Corps	shape, size, bone structure legs and shape of paws	Körperbau, Größe, Knochenbau Beine und Form der Pfoten	forme, taille, ossature, membres et forme des pattes	25
Tail/ Schwanz/ Queue	shape and length	Form und Länge	forme et longueur	10
Coat/ Fell/ Fourrure	quality and texture, length	Qualität und Textur, Länge	qualite et texture, longueur	15
	colour / pattern	Farbe / Zeichnung	couleur / dessin	5
Condition/ Kondition/				5

**RECOGNISED COLOUR VARIETIES /
ANERKANNT FARBVARIETÄTEN /
VARIÉTÉS DE COULEURS RECONNUES**

	For colour varieties refer to MCO, NFO, SIB, TUA.	Zu den Farbvarietäten siehe MCO, NFO, SIB, TUA.	Se référer au tableau commun MCO, NFO, SIB, TUA.
--	---	---	--